

## سیستم عامل پیشرفته

### بن بست در سیستم های عامل (Dead lock):

مفهوم بن بست از ایجاد یا اجرای فرآیندهای هم روند یا Concurrent در یک سیستم ناشی می شود. وقتی که تعدادی فرآیند هم روند در یک سیستم وجود دارد سؤالی که مطرح می شود این است که آیا این فرآیندهای هم روند لزوماً باعث ایجاد بن بست می شوند؟ پاسخ این سؤال منفی است! فرآیندهای هم روند هنگامی ممکن است دچار بن بست شوند که شرایط خاصی را داشته باشند. هنگامی در یک سیستم بن بست رخ خواهد داد که هم روندی وجود داشته باشد، بین فرآیندهای هم روند منابع مشترک موجود باشد یعنی منبعی وجود داشته باشد که یک یا چند فرآیند به طور همزمان از آن استفاده کنند و سپس شرط mutual exclusion یا دو به دو ناسازگاری بر روی منابع مشترک اعمال شده باشد و آنگاه اگر زنجیره انتظار چرخشی در سیستم ایجاد شود سیستم دچار بن بست خواهد شد، ضمن اینکه برای رسیدن به زنجیره انتظار چرخشی باید حتماً شرط دیگری در سیستم وجود داشته باشد و آن این است که منابع تحت تکنیک hold and wait یعنی نگهداشت و انتظار، منابع را در اختیار بگیرند بنابراین بروز بن بست در یک سیستم خود ناشی از بروز برخی از اتفاقات دیگر است و شرایط خاصی باید در سیستم حکمفرما باشد تا احتمال بروز بن بست وجود داشته باشد. از جمله استراتژی‌های برخورد با بن بست می‌توان به استراتژی معروفی اشاره کرد که طی آن مطرح می شود که بررسی‌های انجام شده نشان می‌دهد بروز بن بست در یک سیستم احتمالاً هر ۵۰ سال یکبار اتفاق می افتد، بنابراین چنین پدیده ای که بروز آن به ندرت رخ خواهد داد بهتر است که اصولاً مورد بررسی قرار نگیرد. این استراتژی را استراتژی Ostrich می نامند و استراتژی است که برای سیستم‌های مهندسی مناسب است اما هیچگاه از چنین استراتژی در سیستم های مبتنی بر ریاضیات که مفاهیم آن قطعی و غیرقابل تغییر هستند استفاده نمی شود.

برای برخورد با بن بست استراتژی‌های دیگری هم وجود دارد. قبل از اینکه به این استراتژی ها پردازیم و منابع مربوط به بن بست را اندکی مورد بحث قرار دهیم به شکل زیر دقت کنید.

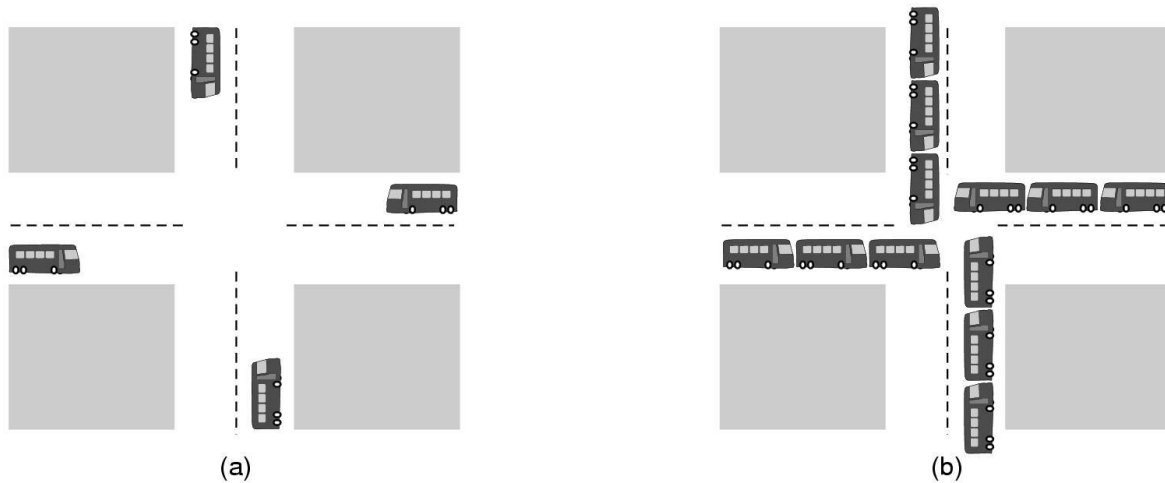

همانطور که در این شکل دیده می شود منبع مشترک برای چهار اتوبوسی که به عنوان فرآیندهای این سیستم مورد توجه قرار گرفته اند چهارراهی است که همه این فرآیندها یا تمام این ماشین هایی که در جهات مختلف قرار دارند باید از آن عبور کنند حال اگر شرایط به گونه ای باشد که در شکل نشان داده شده است و وجود انتظار چرخه ای را به دقت و به صراحت نشان می دهد آنگاه می توان گفت که سیستم دچار بن بست شده است چون در اینجا هر ماشینی منتظر عبور ماشین دیگری است و عملاً هیچ یک از این ماشین ها حرکتی نخواهند کرد.

### دلایل بروز بن بست

یکی از دلایل بروز بن بست که شرط لازم برای ایجاد بن بست در یک سیستم است دو به دو ناسازگاری است که در این مبحث تنها به تعریف و کلیات آن بسنده می کنیم و برای دانستن روش های ایجاد آن می توانید به مباحث مربوط به سیستم عامل ۱ مراجعه نمایید.

همانطور که می دانید دو به دو ناسازگاری را به این شکل تعریف می کنیم که چنانچه شرایطی در یک سیستم ایجاد شود که ما مطمئن باشیم دو فرآیند هم روند که به یک منبع مشترک دسترسی دارند به گونه ای عمل کنند که هیچگاه این دو فرآیند به طور همزمان در داخل ناحیه بحرانی خود قرار نگیرند آنگاه عنوان خواهد شد که حتماً در سیستم دو به دو ناسازگاری ایجاد شده است.

### ناحیه بحرانی یا منطقه بحرانی (Critical section) یا (Critical region)

ناحیه بحرانی قسمتی از یک فرآیند است که منبع مشترک آن فرآیند با سایر فرآیندها در این قسمت مورد دسترسی قرار خواهد گرفت. روش‌های مختلفی برای ایجاد دو به دو ناسازگاری وجود دارد و همانطور که قبلاً هم عنوان شد الگوریتم‌های ایجاد دو به دو ناسازگاری باید شرایط خاصی را داشته باشند. از جمله این شرایط می‌توان به شرط پیشرفت و یا شرط انتظار محدود اشاره کرد. استفاده از سمافورها، مانیتورها، روش **test and set lock**، استفاده از الگوریتم پیترسون (Peterson) از جمله ایده‌های ایجاد دو به دو ناسازگاری بین فرآیندها می‌باشند.

### استراتژی‌های برخورد با بن بست

همانطور که قبلاً عنوان شد اولین استراتژی، استراتژی **Ostrich** بود که بیان می‌کرد با توجه به احتمال پایین بروز بن بست در سیستم، کفایت بن بست را در نظر نگیرید، دومین استراتژی، استراتژی **detection** یا استراتژی تشخیص بن بست است، سومین استراتژی را به عنوان استراتژی **prevention** یا جلوگیری از بروز بن بست می‌دانند و چهارمین استراتژی، استراتژی **Avoidance** یا اجتناب از بن بست است.

در استراتژی **detection** فرض بر این است که سیستم عامل به طور آزاد و به طور دلخواه منابع را در اختیار هر منبع درخواست کننده قرار می‌دهد. البته به شرط اینکه منبع موجود باشد و پس از تخصیص منابع چک می‌کند که آیا این تخصیص باعث ایجاد بن بست در سیستم شده است یا خیر؟ برای این کار تکنیک‌های مختلفی وجود دارد که از جمله این تکنیک‌ها می‌توان به رسم گراف تخصیص اشاره کرد و با رسم گراف تخصیص و بررسی وجود دور در این گراف می‌توان مشخص نمود که آیا سیستم دچار بن بست است یا خیر.

در استراتژی **prevention** یا جلوگیری از بن بست فرض بر آن است که الگوریتم‌های تخصیص به گونه‌ای پیاده‌سازی شوند که مطمئن باشیم در سیستم بن بست رخ نمی‌دهد. بنابراین قبل از اینکه منبعی به فرآیند، تخصیص داده شود به مسأله بروز بن بست دقت خواهد شد! لذا در استراتژی **prevention** ایده‌های مختلفی مطرح است از جمله اینکه منابع مورد شماره گذاری قرار گیرد و درخواست فرآیندها برای منابع بر حسب شماره آنها صورت گیرد و آنگاه هیچ منبعی حق نداشته باشد پس از اینکه یک منبع با شماره بیشتر را دریافت کرد درخواست منبعی با شماره کمتر را بدهد! این استراتژی باعث خواهد شد که

هیچگاه در گراف تخصیص، حلقه ایجاد نشود ولی به هر حال محدودیت هایی برای سیستم بدنبال خواهد داشت.

از دیگر موارد می توان به الگوریتم **banker** یا بانکداران اشاره کرد که به نوعی در چهار چوب الگوریتم اجتناب یا **Avoidance** قرار می گیرد. در الگوریتم **banker** به سادگی بیان می شود تنها تخصیصی در سیستم امکان پذیر است که آن تخصیص منجر به بروز یک حالت امن یا حالت **safe** در سیستم شود و این استراتژی بیان می کند که اگر سیستم همواره در حالت امن باشد قطعاً بن بستى در سیستم رخ نخواهد داد اما اگر سیستم در حالت ناامن باشد ممکن است که سیستم در آینده دچار بن بست شود.

### سیستم امن

نکته دیگری که باید به آن اشاره کرد، تعریف سیستم امن یا حالت امن یا **safe state** است. فرآیندی یا سیستمی در حالت امن قرار دارد اگر و تنها اگر ترتیبی از تخصیصها وجود داشته باشد که منجر به انجام تمام فرآیندها شده و فرآیندها، منابع خود را آزاد می کنند.

### سیستم های فایل

در ادامه مبحث مربوط به مفاهیم اصلی سیستم های عامل یکی دیگر از مواردی که مطرح می شود، مفهوم سیستم های فایل است. سیستم های فایل یا **File system** یک سیستم عامل، وظیفه نگهداری اطلاعات مربوط به فایل های موجود در یک سیستم را بر عهده دارد. یکی از مهم ترین قسمت های یک فایل سیستم، مدیریت فایل ها در غالب **directory** هاست که برای مدیریت فایل ها ساختارها و ساختمان های داده ای متفاوتی را قائل هستیم. از جمله معروفترین این ساختارها می توان به ساختار درختی اشاره کرد.

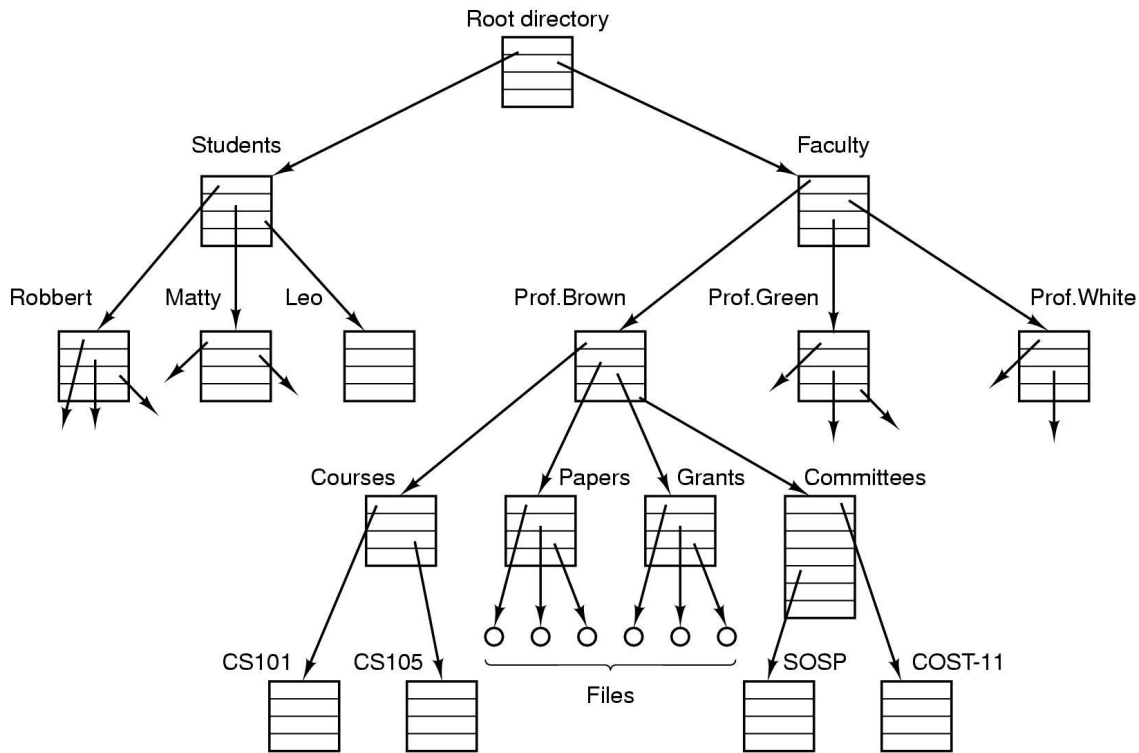

همانطوری که در این شکل دیده می شود، یک ساختار درختی شامل یک ریشه **Root directory** است که اطلاعات کلیه فایل های مربوط به سیستم در داخل این **Root directory** نگهداری می شود. برای **Root directory**، **Sub directory** ها یا نودهای دیگری نیز وجود دارند که با عنوان فرزندان این ریشه در نظر گرفته می شوند. به عنوان مثال در این فایل سیستم که با عنوان فایل سیستم یک دانشگاه طراحی شده است (شکل) به عنوان یک لایه بالا در سطح **ADT** دو گروه دانشجویان (**student node**) و اساتید (**faculty node**) به عنوان فرزندان ریشه قرار گرفته اند. به عبارت دیگر در سیستم مبتنی بر درخت که یک سیستم سلسله مراتبی است فرض می شود بعد از ریشه درخت کاربرانی که قرار است در سیستم به منابع (در اینجا همان فایل ها هستند) دسترسی پیدا کنند، در نقطه ای از این درخت قرار می گیرند و چنانچه کاربر به هر یک از گره های درخت سیستم فایل نسبت داده شود، می تواند به تمامی مجموعه منابعی که زیر مجموعه این گره قرار دارند دسترسی داشته باشد. در شکل با فرض اینکه ما دو گروه اصلی یعنی دانشجویان و اساتید (**Student , faculty**) را داریم آنگاه به ازای هر یک از این گروه ها افراد متناسب به

این گروه‌ها دارای گره‌های مربوط به خود هستند. به عنوان مثال در شکل مربوطه Professor Brown دارای یک دایرکتوری مربوط به خود می‌باشد که می‌تواند به صورت سلسله مراتبی در این دایرکتوری، زیردایرکتوری مربوط به دروس یا Courses، مقالات یا Papers، امتیاز ویژه یا Grants و یا دایرکتوری مربوط به Committees یا در واقع گروه‌ها یا جلسات را برای خود ایجاد کند و مجدداً به صورت سلسله مراتبی در هر یک از این دایرکتوری‌ها، زیردایرکتوری دیگری را برای خود ایجاد نماید. لذا در شکل نشان داده شده است که دایرکتوری courses دارای دو زیردایرکتوری، CS 101 و CS 105 است. بنابراین در یک ساختار درختی هر گرهی به تمامی اجزای زیر مجموعه خود دسترسی دارد. از مبحث مربوط به سیستم‌های عامل ۱ می‌دانید که علاوه بر ساختارهای درختی، ساختارهای یک سطحی، ساختارهای دو سطحی، ساختارهای مبتنی بر گراف‌های عمومی و ساختارهای مبتنی بر گراف‌های بدون حلقه، از دیگر ساختارهای مربوط به سیستم فایل‌ها هستند که هر یک دارای مزایا یا معایبی نسبت به یکدیگر هستند.

### نصب (Mounting):

نکته حائز اهمیت در مورد سیستم‌های فایل مفهوم Mounting یا نصب است. استفاده از ساختارهای درختی در سیستم‌های فایل این اجازه را به سیستم می‌دهد که هر یک از دستگاه‌های سخت افزاری را به عنوان یک گره از سیستم فایل تعریف کنیم.

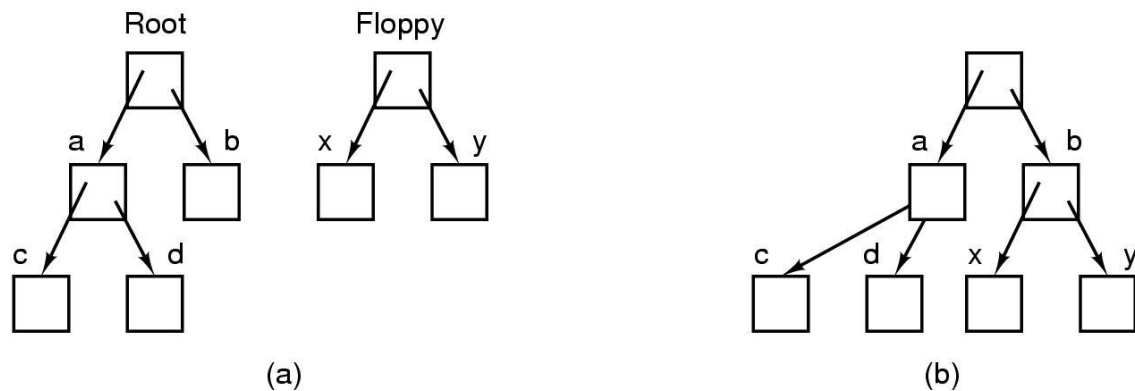

به عنوان مثال، در شکل یک سیستم فایل با چندین گره ثابت وجود دارد و با فرض اینکه یک Floppy disk که شامل اطلاعات مربوط به فایل‌هاست وجود دارد. این دستگاه می‌تواند CD، Floppy disk، hard disk و یا هر دستگاه دیگری که اطلاعات فایل‌ها روی آن ذخیره می‌شود، باشد. این دستگاه می‌تواند با استفاده از عمل نصب (Mounting) به عنوان یکی از زیر شاخه‌های مربوط به Root directory یا درخت سیستم فایل، نصب گردد. و همانطور که در اینجا می‌بینیم با نصب Floppy بر روی زیر مجموعه گره b تمام اجزای این Floppy به عنوان گره‌هایی از این زیرمجموعه دیده خواهند شد و کاربر در هنگام استفاده از این سیستم فایل هیچ تفاوتی بین گره a که ممکن است یک دایرکتوری بر روی هارد دیسک باشد با گره b که شامل دایرکتوری‌های مربوط به فلاپی دیسک است قائل نخواهد شد و برخورد کاربر با هر دوی آنها یکسان خواهد بود. بنابراین عمل نصب (Mounting) یکی از قابلیت‌هایی است که می‌تواند در سیستم‌های مبتنی بر درخت و سیستم‌های فایل درختی مورد استفاده قرار گیرد.

سیستم عامل Unix یکی از سیستم‌های عاملی است که از این مفهوم استفاده فراوانی می‌نماید. جهت کسب اطلاعات بیشتر در مورد مفاهیم مربوط به سیستم فایل‌ها به کتاب‌های مربوط به سیستم عامل (۱) مراجعه کنید.

### سیستم‌های عامل هم‌روند یا چند فرایندی (Multi-process)

در یک سیستم، همواره چندین فرایند بطور همزمان اجرا می‌شوند و یا ممکن است که برای رسیدن به یک هدف خاص با یکدیگر همکاری کنند. در نتیجه باید نحوه ارتباط و همکاری این فرایندها را با یکدیگر مشخص کنیم. به عبارت دیگر مشخص شود این فرایندها چگونه می‌توانند با یکدیگر داده رد و بدل کنند و یا در اصطلاح عام با یکدیگر صحبت کنند. در سیستم‌های عامل برای ارتباط فرایندها با یکدیگر ابزارهای متنوع و گوناگونی تعبیه شده است. از جمله این موارد سیستم‌های مبتنی بر message passing است که پیغام یا Message ابزاری برای ارتباط بین فرایندها خواهد بود.

حافظه مشترک یا Shared memory وسیله دیگری برای برقراری ارتباط بین فرایندهاست. موارد دیگری که می‌توان به آنها اشاره کرد استفاده از مفاهیم مربوط به وقفه‌ها و ارسال سیگنال بین فرایندهاست. یکی از راه‌های ارتباطی بین فرایندها که در سیستم عامل Unix و در برخی سیستم‌های عامل دیگر نیز مورد استفاده قرار می‌گیرد استفاده از مفهوم Pipe است. استفاده از Pipe باعث می‌شود که یک فرایند

بتواند داده های مربوط به خود را به فرایند دیگر ارسال کند. Pipe بین دو فرایند قرار دارد و ارتباط بین دو فرایند را برقرار خواهد کرد. Pipe برای یک فرایند مشابه یک فایل است. بطوریکه فرایند داده های مربوط به خود را در این فایل می نویسد و فرایند دیگر داده های مربوطه را از این فایل خواهد خواند و بدینسان ارتباط بین دو فرایند برقرار خواهد شد.

### فراخوانی های سیستمی (system call):

از دیگر مفاهیمی که در یک سیستم عامل مورد توجه قرار می گیرد مفهوم System call یا فراخوانی های سیستمی است. System call ابزاری است که از طرف سیستم عامل در اختیار کاربران قرار می گیرد تا با استفاده از آنها فراخوانی های سیستمی قابل انجام باشد. System call سرویسی است که سیستم عامل به کاربران می دهد و کاربران با استفاده از این سرویس می توانند برخی عملیاتی که انحصار آنها بر عهده سیستم عامل است درخواست نمایند و سپس سیستم عامل این عملیات را برای آنها انجام می دهد.

در مباحث مربوط به سیستم عامل و در طراحی سیستم عامل هایی که امنیت را به خوبی رعایت می کنند یک کاربر حق نخواهد داشت مستقیماً به سخت افزار دسترسی پیدا کرده و سخت افزار را تغییر دهد. بنابراین در چنین مواردی که نیاز به آنها وجود دارد برای جلوگیری از بهم ریختگی سیستم، در داخل سیستم عامل فراخوانی های سیستمی تعبیه می شود و این فراخوانی ها در اختیار کاربر قرار می گیرد و کاربر با استفاده از این فراخوانی های در اختیار، می تواند از سیستم عامل برخی از اعمال را درخواست کرده و پس از انجام این درخواست سیستم عامل کارهای مربوطه را انجام می دهد.

به طور کلی و در یک دید کلان می توان مراحل انجام شده در فراخوانی یک System Call را با یکدیگر مرور کرد. فرض کنید که یک فراخوانی سیستمی به نام read برای خواندن مجموعه ای از داده ها از یک فایل مشخص فراخوانی شده است.



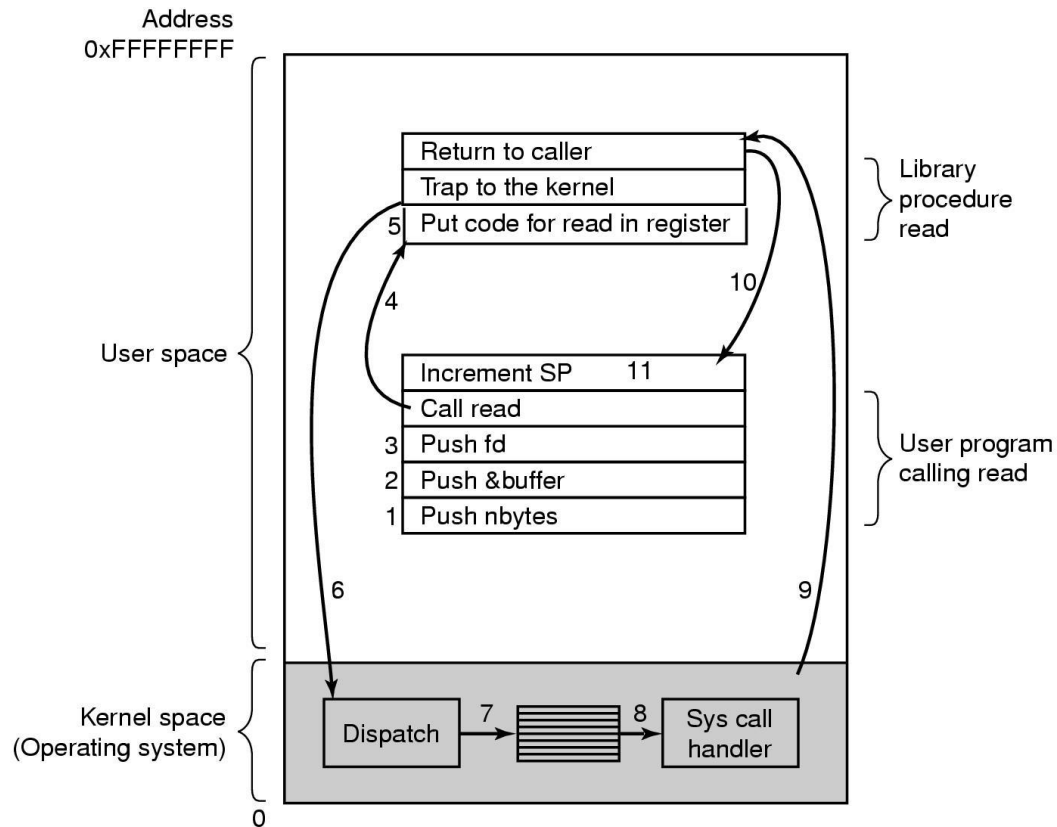

همانطور که در شکل نشان داده شده است اولین مرحله این **System Call** قراردادن آرگومان‌های مربوط به این فراخوانی سیستمی در پشته است. با توجه به شکل، مراحل ۱، ۲ و ۳، سه آرگومان مربوط به فراخوانی سیستمی را در پشته مربوط به سیستم، **Push** می‌کند، تا هنگامی که فراخوانی سیستمی فعال شود، بتواند از اطلاعات قرارداده شده در پشته سیستمی استفاده کرده و عملیات فراخوانی سیستمی را راهبری کند.

مرحله چهارم، فراخوانی زیر برنامه **Read** است که به عنوان یک فراخوانی سیستمی در سیستم تعبیه شده است. با فراخوانی این زیر برنامه که در شکل با **call Read** نشان داده شده است، مرحله پنجم مرحله‌ای خواهد بود که کدهای مربوط به این زیر برنامه در داخل **register**های مربوط به **(CPU)** نگهداری می‌شود تا مراحل مربوط به پردازش آغاز شود. با قرار داده شدن این داده‌ها در ثبات های مربوط به **cpu**

عملیات اجرای فراخوانی سیستمی آغاز می شود. در مورد مرحله چهارم، ذکر این نکته ضروری است که برای اجرای این **System call**، از جمله ثبات هایی که احتمالاً ممکن است مقدار بگیرند، می توان به ثبات **IP** به عنوان **Instruction pointer** و سایر ثبات هایی که برای واکنشی دستورالعمل ها نیز مورد نیاز هستند اشاره کرد. پس از مقدارگیری ثبات ها، **cpu** آماده اجرای دستورالعمل مربوطه است.

مرحله بعد ارسال یک وقفه نرم افزاری یا یک **Trap** به سمت هسته سیستم عامل است. در این مرحله هسته سیستم عامل کنترل اجرا را بر عهده خواهد گرفت. زیرا فراخوانی سیستمی، درخواست یک عملیات از سیستم عامل است و عملیات درخواست شده در **Kernel** یا هسته سیستم عامل انجام می شود. با ارسال وقفه نرم افزاری به **Kernel**، عملیات **Dispatching** انجام خواهد شد. در طی این عملیات فرایند مربوط به فراخوانی سیستمی وارد مجموعه فرایندهای فعال شده و کنترل را بر عهده می گیرد و دستورات مربوط به آن انجام خواهد شد. دستورات مربوط به فراخوانی سیستمی در داخل قسمتی به نام **System call Handler** یا مدیر فراخوان سیستمی قرار دارد. مرحله هشتم شامل اجرای دستورات مربوط به **System call Handler** است. **System call Handler** یا مدیر فراخوان سیستمی، چیزی جز مجموعه ای از کدها نیست که پس از فراخوانی **System call** اجرای آنها امکانپذیر خواهد بود. مرحله نهم، بازگشت به کسی خواهد بود که فراخوانی سیستمی را درخواست کرده است. در مرحله دهم اطلاعات مورد نیاز از **Stack** حذف خواهد شد و بدینسان مراحل مربوط به مدیریت یک **System call** در یک سیستم، پایان خواهد یافت.

### سیستم های Monolithic

متداولترین نوع سیستم های عامل و یا به عبارت دیگر معماری سیستم عامل را به سیستم های **Monolithic** یا سیستم های **Simple** نسبت می دهند که هر دو به معنای یک سطحی یا ساده بودن است. یک سیستم **Monolithic** سیستمی است که تقریباً دارای هیچ ساختاری نیست، به عبارت دیگر، سیستم عاملی است که شامل مجموعه ای از برنامه ها یا زیر برنامه هاست. این برنامه ها به گونه ای تنظیم شده اند که هر یک از آنها هنگامی که نیازمندی ایجاب کند، تنها می توانند یک برنامه یا زیربرنامه دیگر از این مجموعه را فراخوانی کنند. بنابراین مجموعه این زیربرنامه ها که امکان فراخوانی یکدیگر را دارند به عنوان سیستم

عامل در نظر گرفته می شوند. در این نوع معماری تقریباً هیچ طرح خاصی برای چیدن برنامه ها رعایت نمی شود.

اگر چه سیستم‌های **Monolithic** یک سیستم ساده هستند و ساختاری ندارند اما می‌توان اندک ساختاری برای آنها در نظر گرفت. به عنوان مثال سرویس‌هایی که به وسیله سیستم های عامل آماده شده اند و دیگران می‌توانند از این سرویس ها استفاده کنند ساختار اندکی را برای این سیستم عامل ها ایجاد می‌کنند. برای استفاده از این سرویس‌ها کافی است که پارامترهای مربوط به زیربرنامه هایی که در اثر این سرویس ها فعال می‌شوند در یک مکان مشخص و خوش تعریف، قرار داده شود و سپس یک **Trap** یا وقفه نرم افزاری فعال گردد. در این سیستم‌های عامل هر **System call** با یک رویه سرویس عجین شده است.

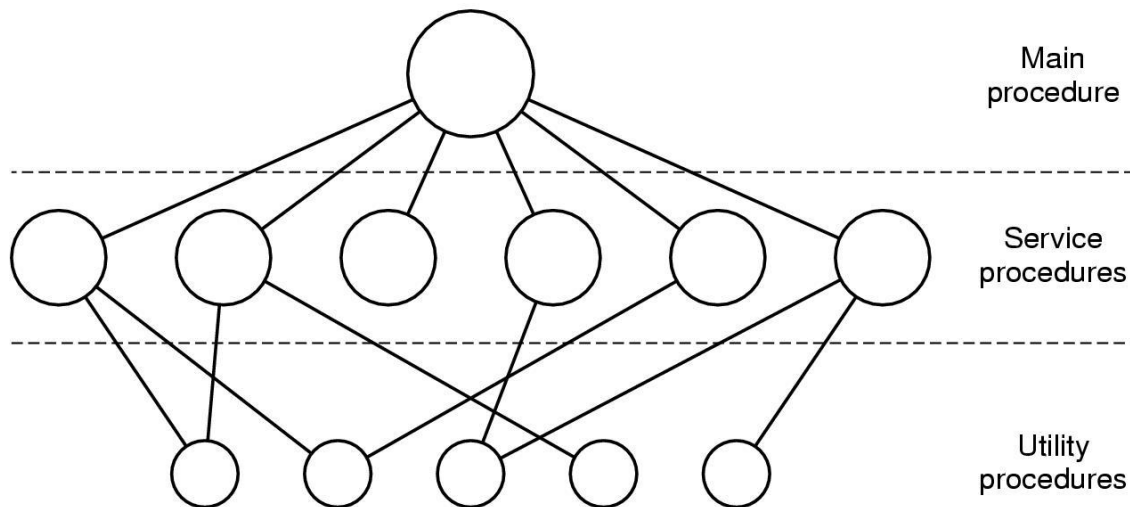

به عنوان مثال اگر بخواهیم اندک ساختار مربوط به سیستم های **Monolithic** را نمایش دهیم شکل، این مسئله را نشان می‌دهد. همانطور که در این شکل می‌بینید در یک سیستم **Monolithic** تنها یک زیربرنامه اصلی وجود دارد که به نوعی در بالاترین سطح قرار گرفته است. تعدادی زیربرنامه سرویس وجود دارد که این زیربرنامه های سرویس، مدیریت فراخوانی های سیستمی را بر عهده خواهند داشت و برنامه اصلی که در سطح بالایی قرار دارد در هنگام نیاز، این زیربرنامه های سرویس را فراخوانی خواهد کرد. علاوه بر این دو نوع زیربرنامه که قسمت های اصلی یک سیستم عامل را تشکیل می‌دهند، سومین لایه زیربرنامه های

کاربردی هستند. همانطور که در شکل نشان داده شده است این زیربرنامه ها می توانند توسط زیربرنامه های سرویس متفاوتی استفاده شوند و زیربرنامه های کاربردی به طور خاص برای هیچ سرویسی طراحی نشده اند. به عبارت دیگر زیربرنامه های کاربردی به اجرای دقیق تر و صحیح تر زیربرنامه های سرویس کمک می کنند.

### معماری لایه ای سیستم های عامل

دومین معماری سیستم های عامل معماری لایه ای می باشد. در معماری لایه ای، سیستم عامل از چندین لایه تشکیل شده است که هر لایه تنها می تواند با لایه پایینی و بالایی خود ارتباط داشته باشد و ارتباط با لایه های دیگر مجاز نیست. به عنوان مثال می توان به یکی از ساده ترین سیستم های عامل یعنی سیستم عامل (The) اشاره کرد.

سیستم عامل (The Operating system) THE دارای ۶ لایه است. لایه صفر یا پایین ترین لایه، دارای وظیفه تخصیص cpu به فرایندها و انجام عملیات multi programming است. لایه ۱، لایه مدیریت حافظه است. لایه ۲، وظیفه انجام عملیات پردازشی و ارتباط بین فرایندها را بر عهده دارد. لایه ۳، مدیریت ورودی و خروجی را انجام می دهد و لایه ۴ برنامه های کاربر را اجرا می کند و در بالاترین لایه یا لایه سطح ۵، Operator یا کاربر سیستم قرار دارد.

در چنین سیستم عاملی لایه های مختلف فقط می توانند با لایه زیرین و بالایی خود ارتباط داشته باشند. به عنوان مثال در اینجا هیچگاه لایه ۵ که کاربر سیستم است نمی تواند درخواست مستقیمی به لایه صفر برای تخصیص Processor ارسال کند و حتماً این درخواست باید از طریق لایه های دیگر انجام شود. برای یک سیستم عامل کلی تر ممکن است لایه هایی با وظیفه مندی های دیگری تعریف شود و آنچه که در این شکل بررسی شد تنها ساختار یک سیستم عامل نویی بود.

نکته دیگر، مفهومی است که در برخی دیگر از سیستم های عامل مانند سیستم عامل Multics مورد استفاده قرار می گیرد. در سیستم عامل Multics به جای استفاده از مفهوم لایه ها از مفهوم حلقه ها استفاده می شود. در اصطلاح در این نوع سیستم های عامل می گویند ring به جای Layer استفاده می شود. وقتی

که شکل یک سیستم عامل لایه ای به یک سیستم عامل حلقه ای تغییر می کند آنگاه حلقه‌های داخلی به مراتب سطح امنیت بالاتری از حلقه های خارجی خواهند داشت و این مسئله باعث خواهد شد که دسترسی به لایه ها یا حلقه های داخلی با سختی بیشتری انجام شود و امنیت سیستم عامل افزایش یابد. در این حالت برای ارتباط بین حلقه ها معمولاً از Trap یا وقفه نرم افزاری استفاده می شود.

### ماشین مجازی (Virtual Machine)

یکی از مفاهیمی که در سیستم های عامل و بخصوص در سیستم‌های عامل لایه ای مورد استفاده می باشد مفهوم Virtual Machine یا ماشین مجازی است. Virtual Machine یا ماشین مجازی مفهوم سطح بالاست که ممکن است در هر نوع سیستم عاملی مورد توجه قرار گیرد. Virtual Machine یک نوع نرم افزار است. به عبارت دیگر، برخلاف اسم آن که کلمه ماشین معمولاً تداعی کننده یک مفهوم سخت افزاری است در Virtual Machine، یک نرم افزاری داریم که این نرم افزار سعی می‌کند نقش یک ماشین را بازی کند. به عبارت دیگر Virtual Machine یک شبیه ساز است که عملیات شبیه سازی سخت افزاری را انجام می دهد. با تعریف Virtual Machine شما قادر خواهید بود که به طور همزمان چندین Virtual Machine را بر روی یک سخت افزار اجرا کنید. معمولاً Virtual Machine بر روی اصل سخت افزار و یا به عبارتی دیگر بر روی bare hardware یا سخت افزار لخت اجرا می شود و وظیفه آن شبیه سازی رفتار یک سخت افزار خاص است.

به عنوان مثال، می‌توان Virtual Machine مربوط به ماشین PC را بر روی یک ماشین Mainframe اجرا کرد و از این دیدگاه رفتار ماشین PC بر روی ماشین Mainframe شبیه سازی شده است. یکی از مزایای Virtual Machine در این است که معمولاً می‌توان چندین Virtual Machine را به طور همزمان بر روی یک ماشین اجرا کرد و این خود به این معنی است که می‌توان همزمان بر روی یک ماشین با استفاده از Virtual Machine سیستم های عامل متعدد را اجرا نمود.

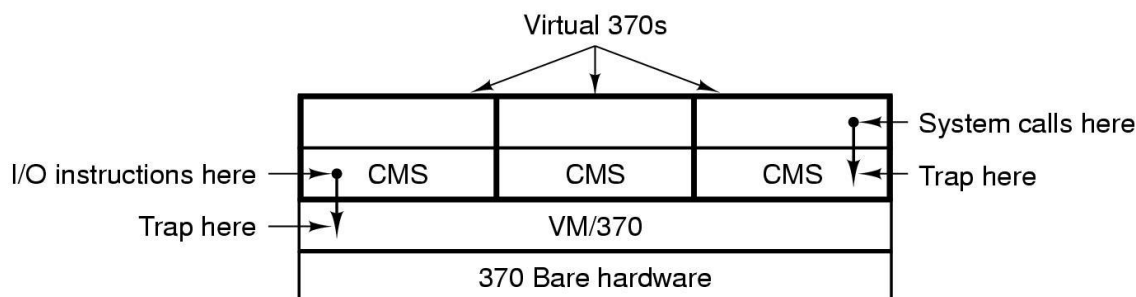

به عنوان مثال در شکل یک Virtual Machine از ماشین IBM370 نشان داده شده است. همان طور که در این شکل می بینید: Virtual Machine 370 بر روی hardware سخت افزار اصلی اجرا شده است و اجازه انجام Multi Programming را داده است. به عبارت دیگر بر روی Virtual Machine 370 برنامه های مختلف دیگری در لایه بالاتر در حال اجرا هستند. می توان بر روی یک ماشین Virtual Machine های مختلفی را اجرا کرد و هر Virtual Machine از نظر لایه ای که بر روی آن قرار دارد مشابه سخت افزار یا hardware اصلی عمل می کند و تمام اجزاء مربوط به سخت افزار اصلی شامل هسته، I/O، Interrupt و موارد مشابه آن بر روی آن قرار دارد و هر کدام از این Virtual Machine ها می توانند یک سیستم عامل مخصوص خود را اجرا کنند.

علاوه بر این بر روی هر Virtual Machine می توان یک یا چند CMS یا Conventional Monitoring System یا سیستم های متداول کاربردی را اجرا کرد. اگر بخواهید نمونه ی جدیدتری از Virtual Machine ها را مورد بررسی قرار دهید، می توان از سیستم های مبتنی بر PC یاد نمود، که در این نوع سیستم ها نیز از Virtual Machine استفاده می شود. با توجه به مفهوم Virtual Machine آنگاه مفهوم دیگری در سیستم های عامل و در معماری سیستم های عامل مطرح می شود که آن را Exokernel می نامیم.

[Exokernel](#)

Exokernel یک مفهوم نرم افزاری است. در یک سیستم ممکن است Virtual Machine های متفاوتی وجود داشته باشد. یک ماشین دارای منابع ثابتی است و هنگامی که تعدادی Virtual Machine بر روی یک سخت افزار اجرا می شوند، مبارزه برای در اختیار قرار گرفتن منابع ماشین شدت می گیرد. ممکن است Virtual Machine ها به عنوان یک نرم افزار برای دسترسی به منابع سخت افزاری ماشین رقابت کنند. Exokernel در سطح Kernel نرم افزاری است که وظیفه مدیریت منابع در قبال Virtual Machine ها را بر عهده دارد. به عبارت دیگر Exokernel در Kernel mode اجرا می شود و منابع را به Virtual Machine اختصاص می دهد و امنیت منابع را بررسی می کند. منظور از امنیت منابع در اینجا این است که یک Virtual Machine نتواند به منابعی که در اختیار Virtual Machine دیگر است دسترسی پیدا کند. وظیفه دیگر Exokernel، ردیابی منابعی است که در اختیار هر Virtual Machine است بدین معنا که بتواند تخصیص منابع را مدیریت کند.

بنابراین با استفاده از ترکیب Exokernel و Virtual Machine ها می توان بستری را فراهم کرد که بر روی یک ماشین بیش از چندین سیستم عامل به طور همزمان کار کنند.

### Client- Server

یکی دیگر از مدل ها یا معماری های مربوط به سیستم عامل را می توان در قالب سیستم های عامل Client-Server یا Server یا سرویس گیرنده - سرویس دهنده در نظر گرفت. در یک سیستم عامل Client-Server از مفهوم Micro Kernel استفاده می شود. در چنین سیستم عاملی تمامی فعالیت های مربوط به سیستم عامل، در قالب فرایندهای سرویس دهنده انجام می شود. به عبارت دیگر هر فعالیت و یا هر سرویسی که توسط سیستم عامل ارائه می شود دارای یک سرویس دهنده است.

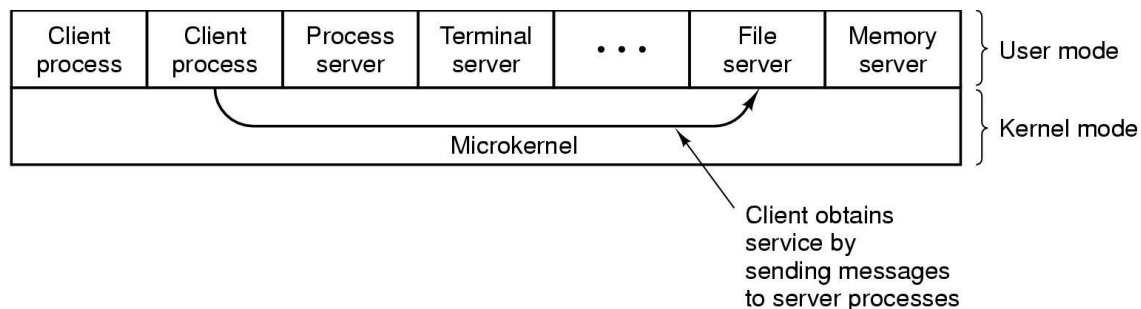

مثلاً همان طور که در شکل می بینید در سطح سیستم عامل، سرویس دهنده فرایندها، سرویس دهنده ترمینال ها، سرویس دهنده فایل ها، سرویس دهنده حافظه و سرویس دهنده های دیگری که مفاهیم نرم افزاری هستند، وجود دارد.

فرایندهایی که این سرویس ها را نیاز دارند درخواست خود را برای سرویس دهنده مربوطه ارسال می کنند. بنابراین فرایندهای سرویس گیرنده یا برنامه های کاربردی، برنامه هایی هستند که چنانچه نیاز به زمان بندی دارند درخواست مربوط به خود را به سرویس دهنده مربوط به زمان بندی فرایندها ارسال می کنند. اگر نیاز به عملیات فایل دارند درخواست مربوطه را به سرویس دهنده فایل ارسال می کنند. همان طور که در شکل نشان داده شده است معمولاً چنین خواهد بود که فرایندهای سرویس دهنده همگی در مد کاربری انجام می شوند و هیچ کدام در مد هسته قرار نمی گیرند. در نتیجه در سیستم های مبتنی بر **Client** و **Server**، مد هسته، مد ریز هسته یا **Micro kernel** است. **Micro kernel** تنها کاری که در اینجا برای ما انجام می دهد این است که ارتباط بین فرایندهای سرویس دهنده و سرویس گیرنده را نظارت می کند. این نظارت از این جهت خواهد بود که آیا این سرویس گیرنده اجازه درخواست چنین سرویسی را دارد یا نه؟ و مواردی از این قبیل.

بنابراین این مسئله باعث می شود که در سطح **Kernel** پردازش چندانی انجام نشود و هسته به ریز هسته تبدیل شود. یکی از مزایایی که برای سیستم های **Client-Server** قائل هستیم، این است که از این مفهوم می توان بر روی ماشین های توزیع شده استفاده نمود.

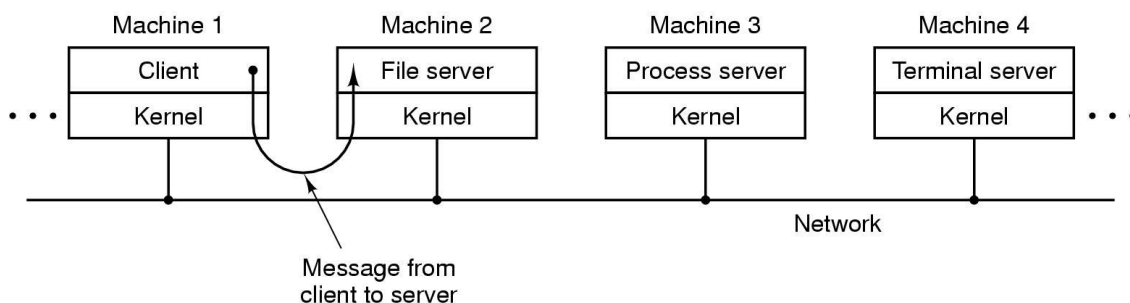



در این شکل همانطور که می بینید هر یک از سرورها و Clientها می توانند بر روی ماشین های مختلفی قرار گیرند و ارتباط بین آنها از طریق پیغام باشد. ساختار نشان داده شده در این شکل بسیار مشابه ساختار و معماری یک سیستم عامل Client-Server است.